

УТВЕРЖДАЮ

Исполнительный директор
ОРОО «Федерация дзюдо России»
/В.В. Хабиров
« » 2019 г.



УТВЕРЖДАЮ

Президент КРСОО «Федерация дзюдо»

/Р.М. Бабоян
« » 2019 г.



УТВЕРЖДАЮ

Директор НГОО СК «Патриот»
/Л.В. Дученко
« » 2019 г.



**Положение о проведении Первенства России по дзюдо (КАТА-группа)
среди юношей и девушек до 15 лет (2006-2007 г.р.)**

I. ОБЩИЕ ПОЛОЖЕНИЯ

Первенство России по дзюдо (КАТА-группа) среди юношей и девушек до 15 лет (2006-2007 г.р.) (далее – Соревнования) являются командными соревнованиями и проводятся в 2-х видах программы в соответствии с правилами соревнований Федерации дзюдо России (далее – ФДР) с дополнениями, утвержденными 6 октября 2016 года Президиумом ФДР, единым календарным планом Министерства спорта Российской Федерации на 2019 год.

Соревнования проводятся с целью развития и популяризации вида спорта «дзюдо» в Российской Федерации.

Задачами проведения соревнований являются:

- развитие детского дзюдо;
- повышение уровня спортивного мастерства занимающихся дзюдо;
- определение сильнейших детско-юношеских команд России.

II. МЕСТО И СРОКИ ПРОВЕДЕНИЯ СОРЕВНОВАНИЙ

Первенство России (КАТА-группа) среди девушек и юношей до 15 лет проводится с 20 по 23 марта 2020 года, по адресу: Краснодарский край, г. Новороссийск, пр-т Дзержинского, 245.

III. ОРГАНИЗАТОРЫ СОРЕВНОВАНИЙ

- ОРОО «ФДР» осуществляет строгий контроль;
- Краснодарская региональная спортивная общественная организация «Федерация дзюдо» - основной организатор
- НГООСК «Патриот» - соорганизатор;
- Министерство спорта Краснодарского края – соорганизатор.

Непосредственное проведение соревнований возлагается на судейскую коллегию, утвержденную Исполнительной дирекцией Федерации дзюдо России.

IV. ОБЕСПЕЧЕНИЕ БЕЗОПАСНОСТИ УЧАСТНИКОВ И ЗРИТЕЛЕЙ, МЕДИЦИНСКОЕ ОБЕСПЕЧЕНИЕ СОРЕВНОВАНИЙ

Соревнования проводятся на объектах спорта, включенных в Всероссийский реестр объектов спорта, в соответствии с Федеральным законом от 4 декабря 2007 года №329-ФЗ «О физической культуре и спорте в Российской Федерации», отвечающих требованиям соответствующих нормативных правовых актов, действующих на территории Российской Федерации по вопросам обеспечения общественного порядка и безопасности участников и зрителей, а также отвечающим требованиям правил по дзюдо.

Оказание скорой медицинской помощи осуществляется в соответствии с приказом Министерства здравоохранения и социального развития Российской Федерации от 09.08.2010г. № 613н «Об утверждении порядка оказания медицинской помощи при проведении физкультурных и спортивных мероприятий».

V. ТРЕБОВАНИЯ К УЧАСТНИКАМ СОРЕВНОВАНИЙ И УСЛОВИЯ ИХ ДОПУСКА

К соревнованиям допускаются две команды девушек и две команды юношей от каждого федерального округа, прошедшие отборочный соревновательный этап (Первенство ФО). Дополнительно осуществляется допуск команд занявших 1 и 2 места в комплексном зачёте на Первенстве России (КАТА-группа) в 2019 году.

В состав команды включаются 9 спортсменов (9 юношей или 9 девушек), руководитель делегации, тренер и судья. В составе команды допускается наличие запасных участников (замены участников производятся только в случае невозможности участия спортсменов из основного состава по медицинским показаниям). Девушки и юноши соревнуются раздельно.

Участники, тренеры и представители команд должны прибывать не позже официального дня приезда.

На соревнования допускаются спортсмены имеющие:

- российское гражданство;
- ученическую степень 3 КЮ (сведения о присвоении должны быть отражены в «Реестре присвоенных квалификационных степеней КЮ» размещенном на официальном сайте Федерации дзюдо России - www.judo.ru - раздел «Дзюдо для всех» - «Система КЮ и ДАН»);
- спортивный разряд не ниже II юношеского;
- оригинал договора (полиса) страхования от несчастных случаев, жизни и здоровья в случае отсутствия оплаты членского взноса за 2020 год в установленном ФДР порядке.

Судьи должны прибывать на семинар не позже времени, указанного в официальном вызове. Судьи должны иметь дзюдоги белого цвета для участия в семинаре. Наличие судьи в составе команды обязательно.

VI. ПРОГРАММА СОРЕВНОВАНИЙ

20 марта - день приезда спортивных делегаций.

13.00 – 16.00 - семинар судей и тренеров;

15.00 – 18.00 - работа комиссии по допуску;

19.00 - 20.00 - взвешивание участников соревнований;

20.00 - собрание представителей команд, тренеров, судей;

- подведение итогов работы комиссии по допуску;
- жеребьевка.

Весовые категории участников командных соревнований:

юноши - 38кг, 42кг, 46кг, 50кг, 55кг, 60кг, 66кг, 73кг, +73кг;

девушки - 32кг, 36кг, 40кг, 44кг, 48кг, 52кг, 57кг, 63кг, +63кг.

21 марта – командные соревнования по демонстрации техники дзюдо 2 КЮ

10.00 - начало соревнований.

- по окончании соревнований по демонстрации техники 2 КЮ начнутся предварительные встречи командных соревнований по олимпийскому дзюдо.

22 марта - командные соревнования по олимпийскому дзюдо

10.00 - начало соревнований.

23 марта - отъезд спортивных делегаций.

VII. УСЛОВИЯ ПОДВЕДЕНИЯ ИТОГОВ

Команда-победитель в комплексном зачёте определяется по совокупности результатов выступления в двух видах программы т.е. по общей сумме очков, набранных командой в отдельных видах программы. В случае равенства суммы очков у двух или более команд победитель соревнований в комплексном зачёте определяется по лучшему результату в том виде программы, который проводится в заключительный день соревнований. Производится отдельный подсчёт очков команд юношей и команд девушек.

Стартовые места команд в каждом виде программы соревнований определяются путем компьютерной жеребьевки.

За 1 место в отдельном виде программы команда получает количество очков, соответствующее числу команд-участниц, за 2 место - на одно очко меньше, чем за первое, за 3 место - на одно очко меньше, чем за второе и т. д., а за последнее место команде дается одно очко.

В соревнованиях по демонстрации техники дзюдо каждая команда, прошедшая процедуру контроля документов и допущенная к соревнованиям, участвует в процедуре жеребьевки, в результате которой получает стартовый номер, соответствующий

положению команды в стартовом протоколе хода соревнований и последовательности выступления команд в соревнованиях по демонстрации техники.

Порядок выполнения действий при демонстрации техники дзюдо указан в *Приложении №1* к настоящему положению.

Технические действия (7 бросков) технического комплекса 2 КЮ демонстрируются одновременно 4 парами спортсменов одной команды, но поочередно одним и другим спортсменами одной пары. Первый участник пары выполняет все технические действия комплекса в том порядке, который определяет руководитель татами, называя технические действия комплекса. После выполнения всех технических действий комплекса одним участником пары далее к демонстрации техники приступает второй участник пары.

Судейство осуществляют 4 судьи на татами, каждый из которых выставляет оценку одной паре от 0 до 3 баллов каждому из двух спортсменов одной пары за каждое техническое действие. Руководителем татами выставляются итоговые оценки (от 0 до 3 баллов) всей команде за слаженность действий и общее впечатление. Бригада судей меняется на каждую пару команд. При этом необходимо учитывать следующие условия:

Оценки за выступление команды выставляются с момента первого поклона перед рабочей зоной на исходной позиции, согласно схеме 1.

3 балла дается спортсмену за правильное выполнение технического действия;

2 балла дается спортсмену за техническое действие, выполненное с небольшими недочетами:

- небольшая потеря баланса;
- неправильный захват при выполнении технического действия;
- маленькие ошибки при выполнении технических действий с сохранением структуры техники;

1 балл дается спортсмену в случае:

- явное «подыгрывание» со стороны УКЕ (самостоятельное падение);
- полное отсутствие кудзуши;
- выполнение похожей техники (например: окури-аши-барай и дэ-аши-барай);
- потеря равновесия с касанием татами при выполнении техники;
- потерянный пояс при выполнении технических действий;
- нарушения установленного этикета;

«0» баллов дается спортсмену за выполнение действия со значительными ошибками такими, как

- забытая техника (техника не выполнена);
- неправильная техника (выполнена абсолютно другая техника);
- полная потеря равновесия (падение) при выполнении броска;
- ношение твердых и посторонних предметов при выполнении технических действий;
- разговоры между УКЕ и ТОРИ, а также между спортсменами и тренерами (представителями) команд во время демонстрации технических действий.

Если в одной из команд отсутствует пара участников в соревнованиях по демонстрации техники дзюдо, то этой паре выставляются нулевые оценки за демонстрацию техники.

Кроме индивидуальных оценок каждого спортсмена, от Руководителя татами команда получает оценку от 0 до 3 баллов, за слаженность и общее впечатление.

При оценке общего впечатления баллы снижаются за:

- Неправильно завязанный пояс;

- Неправильно заправленное дзюдоги;
- Не приведённое в порядок дзюдоги после выполненной техники;
- Ярко выраженное отсутствие синхронности при выполнении поклонов, перемещений в рабочей зоне;
- Потеря бандажа и бинтов.

Итоговый результат команд и распределение мест команд определяется по сумме очков, набранных спортсменами каждой команды.

При равенстве суммы очков в соревнованиях по демонстрации техники дзюдо у двух и более команд победитель определяется по результатам демонстрации одной выбранной случайно парой участников из каждой команды четырёх выбранных случайно технических действий основного материала аттестационных требований на присвоение 3 КЮ.

В командных соревнованиях по олимпийскому дзюдо после прохождения процедуры контроля документов всех команд осуществляется процедура жеребьевки, в результате которой каждая команда, допущенная к соревнованиям, получает стартовый номер, обозначающий положение команды в стартовом протоколе хода соревнований.

В командных соревнованиях по дзюдо каждый спортсмен участвует в той весовой категории, в которой он официально взвесился.

Командные соревнования по дзюдо проводятся

- по олимпийской системе с утешением от полуфиналов при количестве команд 6 и более;
- по смешанной системе при количестве команд 5;
- по круговой системе при количестве команд 4 и менее.

Команда, набравшая больше побед, выигрывает командную встречу. При равенстве побед производится подсчет очков (учитывается качество побед). В случае равенства и этих показателей, по жребью определяются 3 весовые категории для повторных поединков, результаты которых определяют победителя командной встречи. В жеребьевке участвуют все категории, независимо от наличия или отсутствия заявленных в них участников. Перебарываются те участники, которые боролись в первых встречах.

VIII. НАГРАЖДЕНИЕ

Команды девушек и команды юношей, занявшие 1 место в каждом виде программы и 1,2 и одно 3 места в общем зачете, награждаются кубками и дипломами Минспорта России.

Участники команд, занявшие 1,2 и одно 3 места в каждом виде программы и 1,2 и одно 3 места в общем зачете, награждаются медалями и дипломами Минспорта России по количеству весовых категорий.

IX. УСЛОВИЯ ФИНАНСИРОВАНИЯ

Финансирование спортивного мероприятия осуществляется в соответствии с нормативно-правовым актом Минспорта России, регламентирующим финансовое обеспечение спортивных мероприятий за счет средств федерального бюджета на 2020 год.

Расходы по командированию на соревнования руководителей делегаций, тренеров, участников и судей в составе делегаций (проезд, питание, проживание и страховка) обеспечивают командирующие организации.

Дополнительное финансирование, связанное с организационными расходами по подготовке и проведению соревнований, обеспечивается за счет местных бюджетов, внебюджетных средств других участвующих организаций.

Х. ЗАЯВКИ НА УЧАСТИЕ

Предварительные заявки на участие в соревновании направляются в ФДР до 1 марта 2020 года по адресу: 119991, г.Москва, Лужнецкая наб., д.8, т/ф (495) 6370765 или по электронной почте igarlevsky@judo.ru

Официальные заявки в двух экземплярах, заполненные машинописным текстом (фамилия, имя, отчество каждого спортсмена, тренера и представителя команды записываются в заявке полностью), а также требуемые документы должны быть представлены в комиссию по допуску в день официального приезда.

Представитель команды должен предоставить на каждого участника следующие документы:

- в возрасте 14 лет общероссийский паспорт, а участники не имеющие паспорта, свидетельство о рождении (в подлиннике) и справку из образовательного учреждения с указанием года рождения и фотографией, заверенной гербовой печатью и подписанную директором (оттиск печати должен читаться на части фотографии);

- зачетную книжку спортсмена, подтверждающую присвоение соответствующего спортивного разряда;

- договор (оригинал) о страховании от несчастных случаев, жизни и здоровья (членам Федерации дзюдо России, зарегистрированным в личном кабинете на сайте www.judo.ru и оплатившим членский взнос за 2020 год договор о страховании не требуется);

- реестровый номер и дату присвоения ученической степени 3 КЮ (сведения о присвоении отражены в «Реестре присвоенных квалификационных степеней КЮ» - www.judo.ru - раздел «Дзюдо для всех» - «Система КЮ и ДАН»);

- в случае временной регистрации на территории, где расположена школа, участник должен представить документ о временной регистрации с проживанием на этой территории не менее 6 месяцев до начала соревнований (выписка из домовой книги или иной официальный документ).

Представители команд несут персональную ответственность за подлинность документов, представленных в комиссию по допуску.

УТВЕРЖДАЮ

Исполнительный директор
Общероссийской общественной
организации «Федерация дзюдо России»

_____ В.В. Хабиров

« ____ » _____ 2019 г.

ПОРЯДОК
демонстрации техники бросков на Первенстве России
по дзюдо (КАТА-группа) среди юношей и девушек до 15 лет

I. Введение

Порядок демонстрации техники бросков (далее – Порядок) разработан в целях создания необходимых условий для формирования у дзюдоистов школьного возраста начальных знаний и умений в области демонстрации техники дзюдо, а также в целях обеспечения в дальнейшем успешного освоения ката дзюдо и выступления на соревнованиях по ката дзюдо различного ранга.

Для решения указанных задач при разработке настоящего Порядка требования к действиям спортсменов определялись с учетом положений Правил проведения соревнований по ката дзюдо, утвержденных Международной Федерацией Дзюдо (официальный сайт Федерации дзюдо России - www.judo.ru).

Демонстрация техники бросков включает в себя следующие основные этапы:

- выхода команды на татами и приветствие;
- демонстрация техники;
- приветствие и уход с татами.

Действия спортсменов и спортивных судей на всех этапах демонстрации техники описаны в разделе III настоящего Порядка и схематически изображены на рис. 1-4.

II. Перечень сокращений и обозначений

РТ – руководитель татами;

С1, С2, С3, С4 – боковые судьи;

ЗП – зона приветствия;

ЗГ – зона готовности;

ЗД-1, ЗД-2, ЗД-3, ЗД-4 – зоны демонстрации (непосредственного выполнения)

бросков;

ИП – исходное положение;

О1 – поперечная ось татами;

О2 – продольная ось татами;

○ – первый номер;

● – второй номер.

III. Описание действий при демонстрации техники

1. После приглашения руководителя татами команды для демонстрации техники, члены команды строятся в одну шеренгу на расстоянии одного метра перед краем рабочей зоны, в соответствии со схемой, изображенной на рис. 1, одновременно выполняют "рэй" и выходят на татами. Далее одновременно выполняют поворот направо (налево) от середины по четыре и начинают движение шагом в колонну по одному в обход татами и боковых судей с внешней стороны татами, набирают дистанцию примерно три шага и выстраиваются в шеренгу на **линиях исходного положения** лицом друг к другу (рис. 1).

2. После небольшой паузы спортсмены синхронно выполняют "рэй", одновременно выходят на соответствующие линии зон приветствия и принимают «основную стойку» шизэнтай, выполняют поворот на 90 градусов лицом в сторону руководителя татами и выполняют "рэй", поворачиваются обратно лицом к друг другу и выполняют "рэй", шагом вперед с левой ноги перемещаются в зону готовности, принимая положение стойки "шизэнтай".

3. После небольшой паузы спортсмены синхронно перемещаются шагом к центру татами, останавливаются на дистанции примерно 60 см в основной стойке «шизэнтай»

4. После объявления техники руководителем татами спортсмены берут захваты и первые номера начинают выполнение броска в своих зонах демонстрации в соответствии со схемой, изображенной **на рис. 2.** и рис. 2а.

5. Боковые судьи оценивают качество выполнения техники, удерживая судейские таблички в положении, обеспечивающем руководителю татами возможность фиксирования оценки. Спортсмены в это время занимают исходную позицию в своей центральной зоне, (останавливаются на дистанции примерно 60 см в основной стойке «шизэнтай»)

6. После объявления руководителем татами следующих техник первые номера и

боковые судьи действуют в порядке, указанном в пунктах 4, 5.

7. После завершения первыми номерами демонстрации последней техники по команде руководителя татами "СМЕНА СУДЕЙ" боковые судьи принимают положение строевой стойки и одновременно переходят по часовой стрелке к следующему судейскому месту, принимают положение строевой стойки лицом к центру татами и одновременно садятся на стулья. Спортсмены в это время занимают прежнюю позицию в своей центральной зоне, принимают одноименные боковые стойки "миги/хидари шизэнтай" и берут основной (классический) захват.

8. По команде руководителя татами "ВТОРЫЕ НОМЕРА" участники команды меняются ролями (принимают стойку "шизэнтай", меняются местами, останавливаются на дистанции примерно 60 см в основной стойке "шизэнтай").

9. После объявления техники руководителем татами вторые номера синхронно начинают выполнение технического действия в своих зонах демонстрации. Демонстрация техники вторыми номерами осуществляется в таком же порядке, как и первыми.

10. После завершения вторыми номерами демонстрации последней техники спортсмены занимают свои исходные места на линии зоны готовности, принимают стойку "шизэнтай" лицом друг к другу, после небольшой паузы одновременно выполняют шаг назад с правой ноги, перемещаясь на линию зоны приветствия, принимают положение основной стойки шизэнтай, выполняют "рэй", выполняют поворот на 90 градусов лицом в сторону руководителя татами, выполняют "рэй", поворачиваются лицом к друг другу, перемещаются шагом назад с правой ноги на линию исходного положения и уходят с татами, выполняя все действия в порядке, обратном выходу на татами (рис. 3).

Примечания:

1. Все действия спортсменами выполняются самостоятельно или в соответствии с указанными командами. Другие какие-либо команды и сигналы с чьей-либо стороны во время демонстрации техники не допускаются.

2. После выполнения броска (кроме техник сутеми-ваза) ТОРИ контролирует УКЭ, фиксируя его руку между своих ног через захват на рукаве, спина прямая, взгляд ТОРИ должен быть направлен перед собой.

3. Судейские таблички опускаются боковыми судьями в момент объявления следующей техники, по команде руководителя татами "СМЕНА СУДЕЙ" и после окончания демонстрации всех технических действий после того, как боковой судья убедился, что руководитель татами зафиксировал все оценки.



Рис. 1. Схема построения для выхода на татами, приветствия.



Рис. 2. Схема демонстрации техники первым номером бросков в стойке (ко-сото-гаке, учи-мата, ханэ-гоши, хараи-гоши).

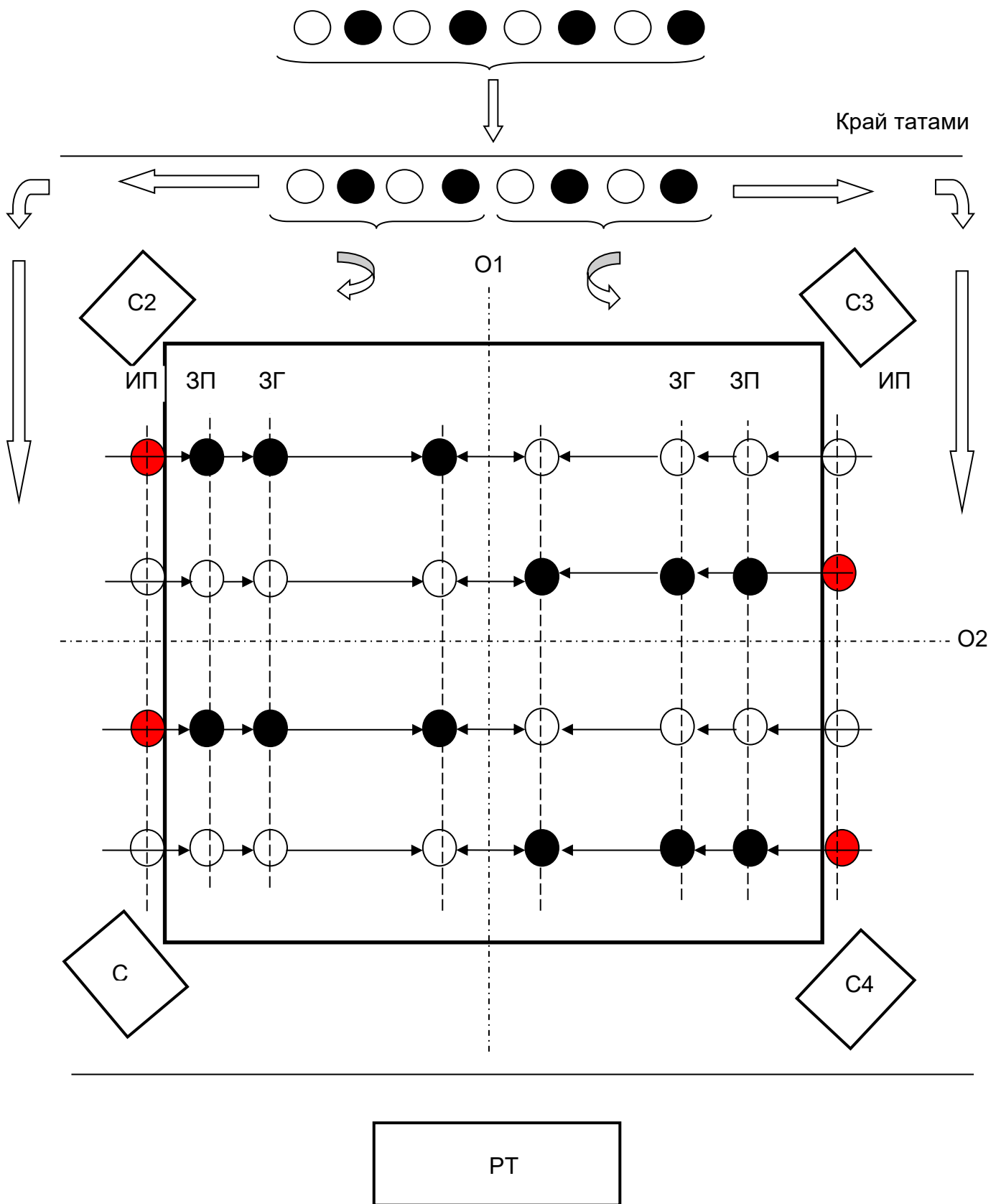

Рис. 2а. Схема демонстрации техники первым номером бросков в стойке (томозэ-наге, суми-гаэши)
Техника Ёко-отоши выполняется в движении от себя, падение Уке за пределы татами допускается.

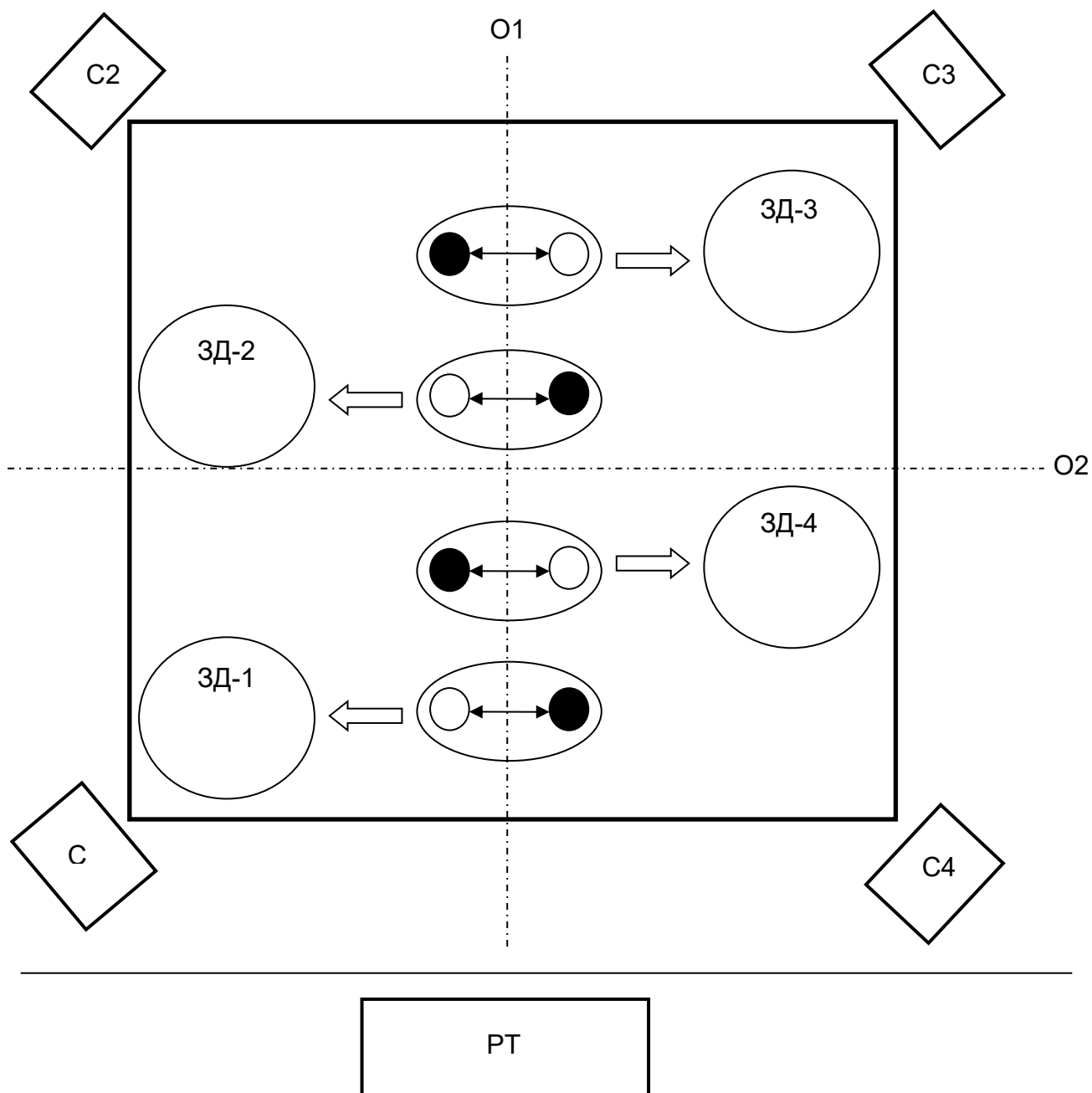
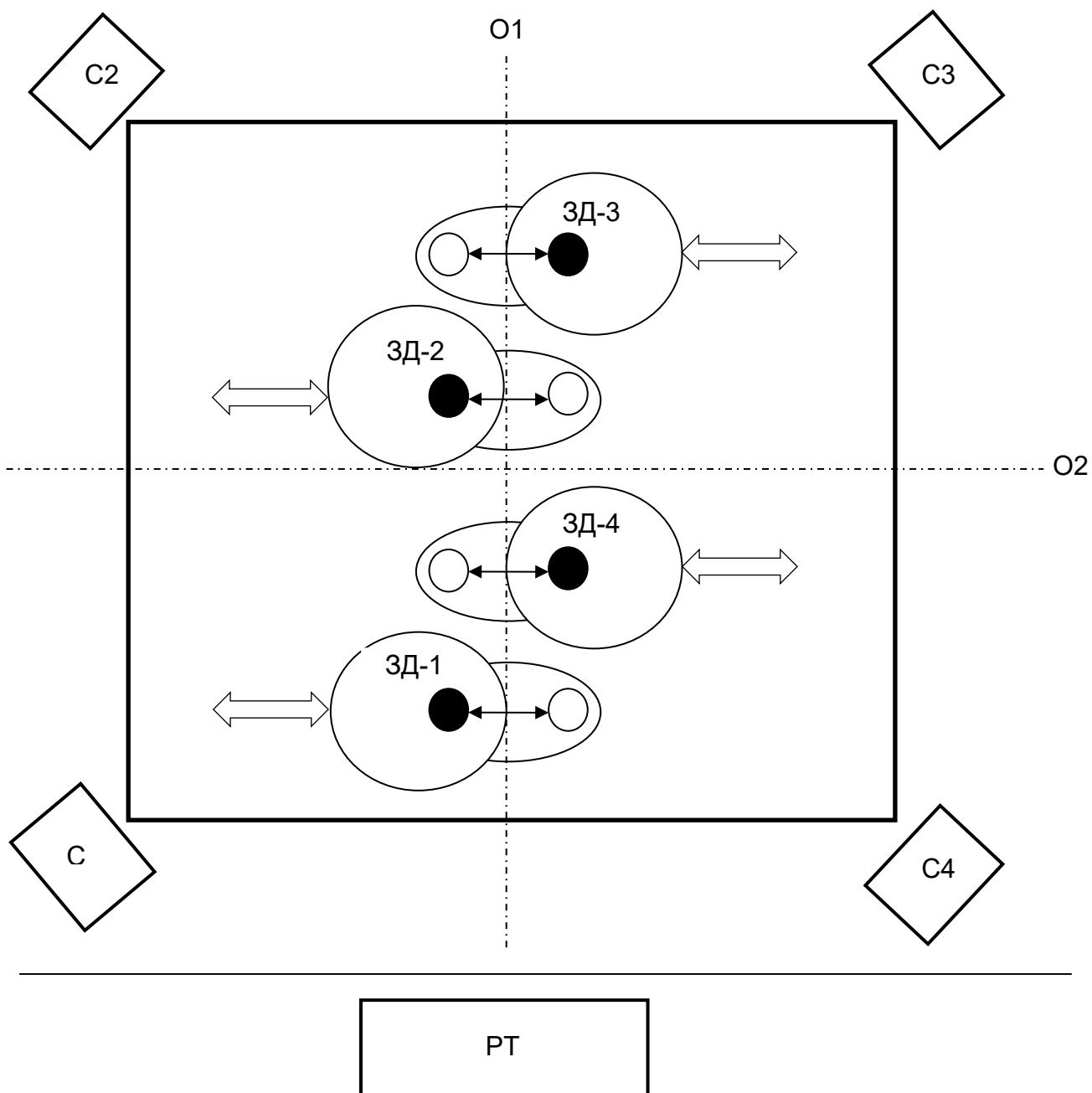
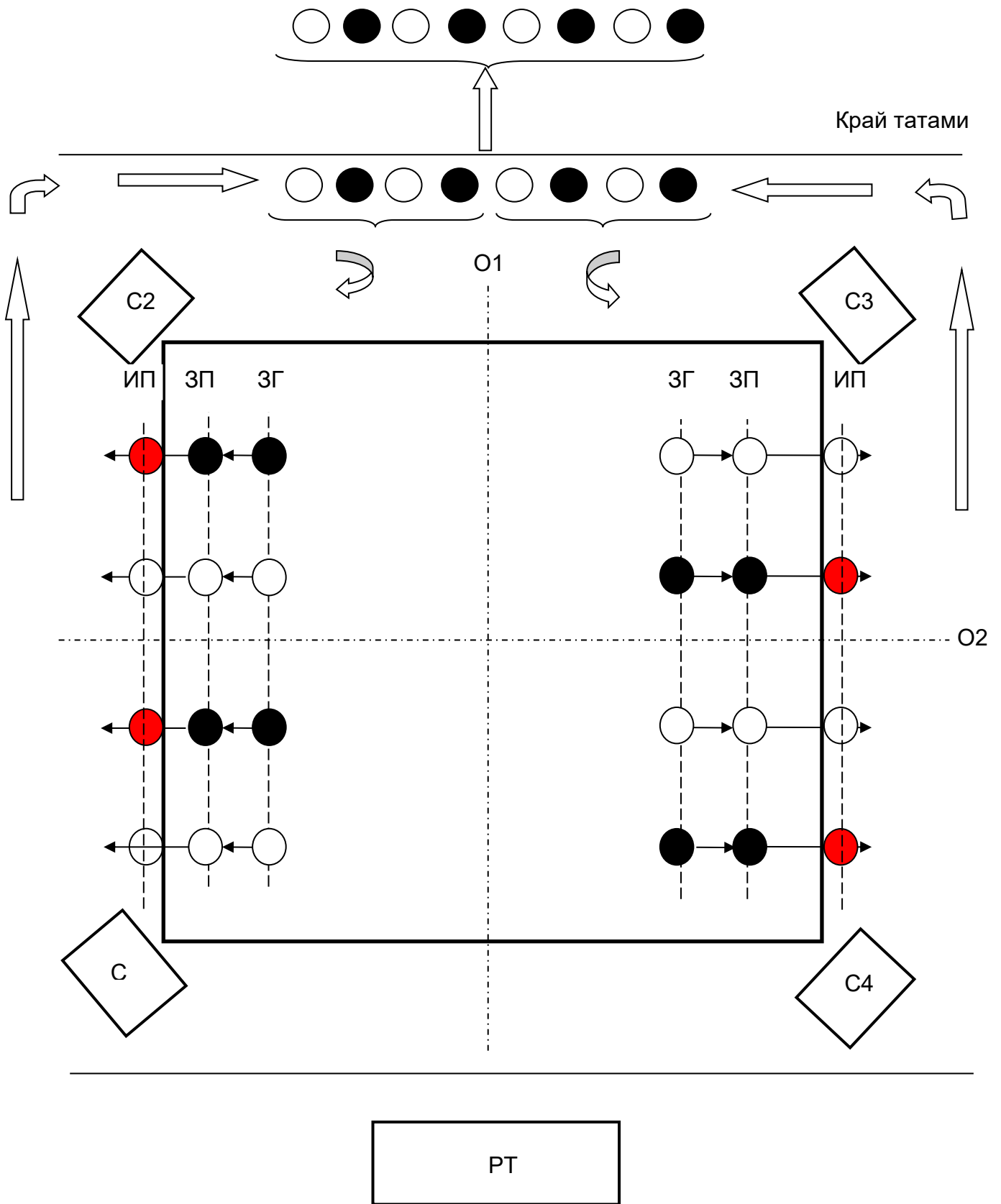

Рис. 3. Схема построения для приветствия и ухода с татами